



:

:

:

:

•

•

•

•

2005 :

" "

.

.

.

()

" "

1957

1957

"Advanced Research project agency"

1957

1969

1806

"

"

"

" "

" "

" "

"

"

"

" "

"

"

"

"

"

"

.

.

:

:

:

:

-
-
-
-
-
-
-
-
-

.

:

.

)

.

(.....

.

:

(

)

.

:
-1

.

-2

:

:

)

. (.....

:

)

(

.

.

.

.

01		:	
03		:	
03			-I
04			-1
07			-II
07			-1
08			-2
10			- III
10			-1
14			-2
18			
19		:	
19			- I
20			-1
21			-2
22	/		-3
24			- II
24			-1
26			-2

27		-3
28		-4
28		-5
29		-6
29		-7
30		- III
32		-1
35		-2
39		
40	:	
40		- I
41		-1
42		-2
43		-3
44		- II
45		-1
46		-2
46		-3
48		- III
48		-1
50		-2
52		
53	:	
53		- I

53		-1
54		-2
55		- II
56		-1
56		-2
57		-3
58		- III
58		-1
61		-2
64		-3
64		-4
65		-5
65		-6
66		-7
67		- IV
67		-1
68		-2
69		-3
71		
72	:	
75	:	
75		- I
75		-1
75		-2
75		-3

76		-4
77		- II
77		-1
78		-2
80		-3
81		-4
84		- III
87		- IV
87		-1
88		-2
88		-3
88		-4
89		- V
90		-1
91		
92		:
92		- I
92		-1
92		-2
94		-3
95		-4
103		- II
104		-1
105		-2
107		-3

107		-4
109		
110	:	
111		- I
111		-1
112		-2
113		-3
116		-II
116		- 1
119		-2
122		-III
122		-1
123		-2
126		-3
130		
131	:	
132		- I
133		- II
139		- III
144		- IV
145		-1
147		

148	:	
148		- I
151		- II
151		-1
154		- III
156		-1
158		-2
159		-3
160		-4
162		-IV
164		-1
165		-2
166		-3
167		-4
168		-5
168		-6
170		
171		
178		
184		

»

1»

»

2»

¹ - محمد علي عبد الوهاب- " التعريف والتطور "- دار النشر-1985.ص31.

² -BOULORIS.J «observation sur les structures universitaires » .R.Fraicaise de l'administration .n°.4
1980.P.18

"l'état providence"

:

.

:

-I

"

"

"

"

"

"

.

"

"

" "

"

"

MANAGEMENT -1

" :

«Métier»

«Contexte donné»

³



«Savoir-faire»

³- Serge Alecian et Dominique Foucher, "Guide de management dans le service publique", les éditions d'organisation, 1994.p.41

(...) -

. -

. ✓

. "

" : ✓

. -
-

. ✓

“Manager”

. ✓

“Sun-Tsé”

" "

.()

.

.

-

.

.

-

. ...

()

)

(

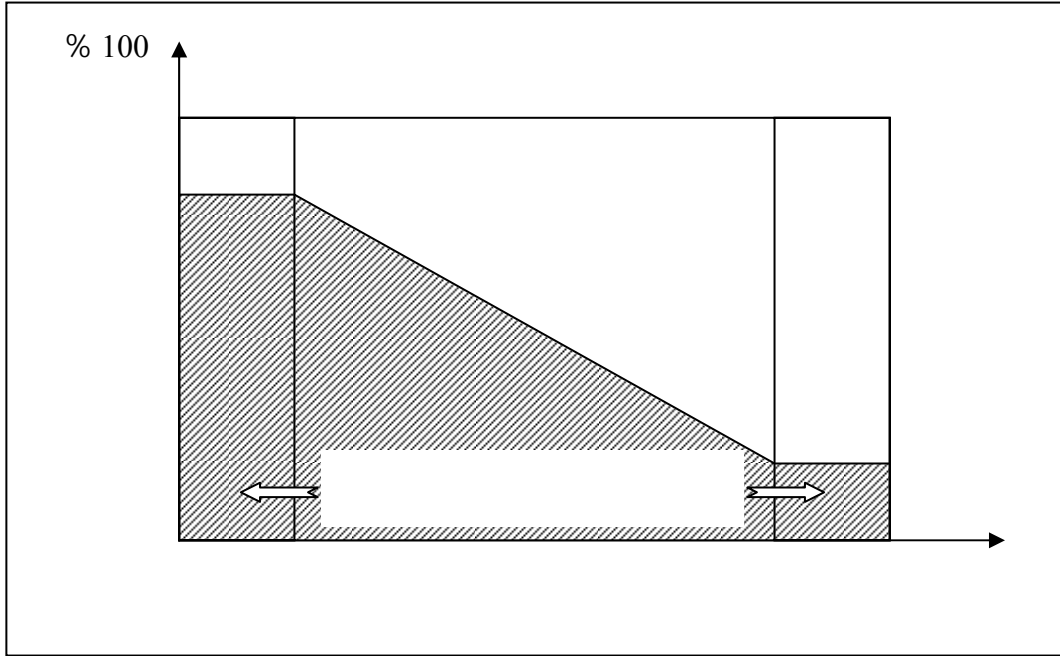

(1) SOURCE : Guide de management dans le service public.p55

-II

: - 1

: -

: -

: : - 2
: :

...

.
: -

.

:

:

Instrumental		
—		

.SOURCE : BELMIHOUB, Polycopie sur le management .E.N.A 1999.p10 (1)

:

.

.

-III

-1

:

-1-1

"

4"

⁴- JAN WOEHLING Extrait de réflexion sur le renouveau du service public.1990.P.49.

”

5 ”

6

:

=) ((=)

(2) Tableau :” la revue Française d’administration publique N°24 – 1982.p49

Primauté Politique et l'actualité

-2-1

-3-1

«Cercle de Qualité")

("Projet de Service"

-4-1

-5-1

“Impersonnalité”

:

"

"

✓

✓

✓

✓

✓

)

(..

7

-2

:

-1-2

:

(20)

✓

✓

✓

⁷- Serge Alecian, Dominique Foucher, "Guide du Management dans le service publique", les Editions d'Organisations, 1994.p.63

✓

)

(..

✓

:

:

:

:

:

-2-2

(..

)

)

.(..

.()

-3-2

8

⁸- Viver J. "L'évaluation des Politiques et des actions Publiques", La Documentation française, 1989.p.73

:

-1

()

(9)

:

:

"

(10) "

(11)

-1

⁹-LE DUFER.R et PAPILLON.J.C. « Gestion publique ». Vuibert PARIS, 1988 ; pp, 32-36.

¹⁰-GRAVOT.P. « Economie de l'éducation ». Economica. PARIS ,1993 ; pp, 187-191.

¹¹-GREFFE.X. « Economie des politiques publiques ». Dalloz. PARIS, 1994 ; pp, 68-72.

"BARETO" « »

"

« »

« »

(12)

« »

(13)

• • • •

¹²- BERNARD .J. « Economie publique ».Economica.PARIS.1986.p, 50.

¹³-GREFFE X. "Economie des politiques publiques", DALOUZ, Paris, 1994, P.P. 73-80.

(14)

l'école des choix "

"publics

:

(15)

"

:

(16)

:

(17)

¹⁴- GREFFE X. "Le coût social", Encyclopédie Universelle, Paris, 1993.P.105

¹⁵- WILLIAMSON O. E. "Markets and Hierarchies, Analysis of implications", The Free Press, New-York, 1975.P.81

¹⁶- COASE R. H. "The problem of social cost", Journal of Law and Economics, N°3, 1960, p. 44.

¹⁷- HAYEK F. A. "The law, legislation and liberty", Vol. 2, London, 1976.P.25

"Politiques publiques"

"

"

(18) " / "

"Intérêts"

(19)

"Principal/agent" " / "

"

¹⁸- GREFFE X, "Economie des politiques publiques", p. 09, مرجع سابق

¹⁹- GREFFE X, "Analyse économique de la Bureaucratie", Economica, Paris, 1986.P.34

" /

" / "

-II

" "

" " " "

(20)

-1

:

"

²⁰- DRUCKER. P : Au delà du capitalisme—la métamorphose de cette fin de siècle. DANOD-PARIS 1993, p.240

(21) "

:

: -

: -

(22) « contingente »

(23)

"

(24) "

²¹- Bienyame, L'application de la théorie des organisations à l'université, Revue économique, N°2, 1976, p.233.

²²- LAWRENCE & LORSCH, Adapter les structures de l'entreprises, Edition de l'organisation, 1973, p. 431.

²³- ROJOT, BERGMANN, Comportement et organisation, Vuibert gestion, Paris, 1989, p. 352.

²⁴- MARTINET, Revue française de gestion, Les fondements de la stratégie, 1988, p. 58.

"Globalisation"

.

.

-2

. ...

:

"organisationnel"

.

."opérationnel

"

.

-3

(

)

" - "

✓

✓

"

"

✓

-

-

.

.

-4

"

"

.

()

.

.

.

"

"

.

-

-

.

.

.

)

(

1973

" "

"vecteurs de performances"

-1

- 1 - 1

.....

(...)

1993-1992

(25)»



²⁵- NICOLLED, rapport rédigé lors de la conférence des Présidents des universités, Octobre 1992, p.34

- 2 -2

:

-

-

-

:

✓

✓

()

✓

)

.(...

-2

-1-2

"

"

.

(26) "

"

.

.

"

"

()

²⁶- MARTINET A.C. "Diagnostic stratégique", Edition Vuibert entreprise, Paris, 1988, P.157.

" — "

"

(27) "

:

-2-2

**ALAIN-CHARLES
R.NORMANN**

⁽²⁸⁾**MARTINET**

:

✓

)

✓

.(

()

✓

²⁷- MARTINET A.C. نفس المرجع السابق .P.162

²⁸- MARTINET A.C. نفس المرجع السابق .P.171

“ ”

：

-

-

:

-I

,

.

.

.

.

:

.

-

.

-

.

-

-1

:

-1-1

29

-2-1

"Collégial"

(Weber) " "

-1

-2

-3

²⁹ -LINDBLOM C.E , " The science of muddling through public administration" ,Review,Vol,19,N°2,1959,pp79-88.

(Goodman) " "

(30)

-2

⁽³¹⁾ "Cohen Marche "

(Anarchie organisée)

" (Unité de base)

"

"Marche Cohen"

(Le modèle de choix de la poubelle)

³⁰- GOODMAN P., "The community of scholars", Random house, New York, 1962.P.109

³¹- COHEN M. & MARCH J. G., "Leadership and ambiguity", The American college presidency, McGraw-Hill, New-York, 1974.P.53

(J.V.baldrige) " "

⁽³²⁾ .(Le projet STANFORD sur le gouvernements des universités)

✓

✓

✓

✓

✓

(Mintzberg) (Théorie configurationnelle)

⁽³³⁾ .

³²- BALDRIDGE J. V., "Power and conflit in the university, Research in sociology of complex organization", Wiley, New-York, 1971.P.79

³³.- HARDY C, LANGLEY A, MINTZBERG H. et ROSE J., "Strategy formation in the university setting", University Press, New-York, 1984.P.113

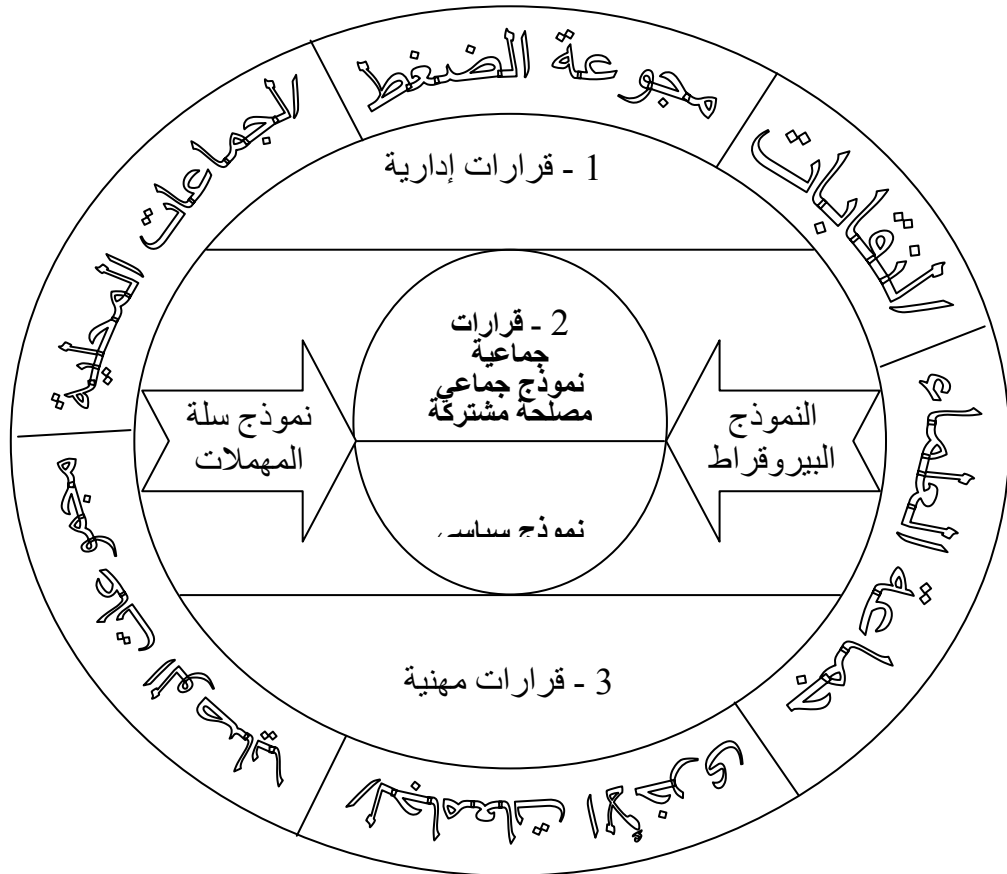

(2)

Source : Modèle de MINTZBERG. H., "Le management", Editions d'organisation, Paris, 1989, p. 269.

-1

.

-2

(34) ...

-3

:

✓

✓

✓

...

✓

:

-1

.

-2

.

-3

.

.....

:

:

:

:

.

:

:

.

.

:

:

.

:

:

.

)
(...

-1

:

-

-

-

-1-1

-2-1

-3-1

(...)

()

:

-1

.

.

-1

(35)

(36)

-2

.2001

35 - شريط

.2001

- 36

. -
 . -
 : -
 . -
 . -

.

.

.

-II

()

(37)

()

1910

³⁷- FREIDBERG. E.et MUSSELIN. CH. "L'état face aux universités", *Economica*, 1993, P.21-22.

(38) Weber " "

"

"

":

(39) M.Crozier

"

(40)

³⁸- WEBER .E. "Economie et Société Planifiées", Paris 1971.P.31

³⁹- GROZIER M. "Le phénomène bureaucratique", Seuil, Paris, 1984.P.109

⁴⁰- GROZIER M. et FREIDBERG E, "L'acteur et Système", Seuil, Paris, 1977.P.61

-III

" (41)

."

.

:

-1

(42)

()

:
-1
-2

⁴²- PADIOLEAU T. "L'état au concret", Presses universitaires de France, Sociologie, Paris, P.88

(43)

(44)

(45)

()

(46)

⁴³ - تقرير البنك الدولي حول أزمة التعليم، 1992. ص. 09

⁴⁴ - BAUMOL W. "Contestable markets and the theory of industry structure", Harcourt, Brace, Javanovitch, New-York, 1982.P.39

⁴⁵ - CROZIER M. "Etat modeste, état moderne", Fayard, Paris, 1987, P.135.

⁴⁶ - HAYEK F.A. "Droit, législation et liberté", Tome 2, Presse universitaires de France, 1981.P.121

- 2

()

: -

-

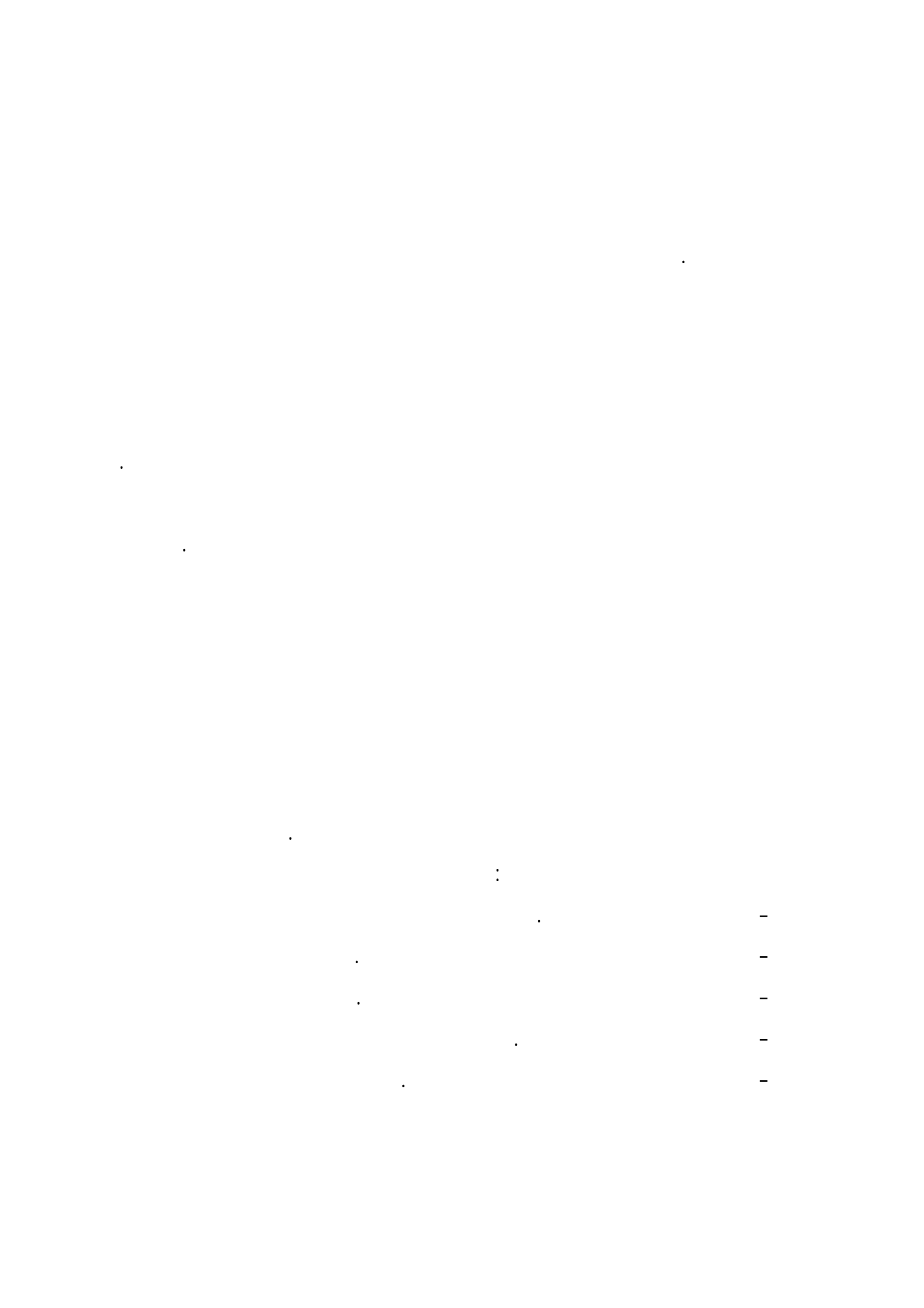

.

:

.

.

.

.

.

.

.

.

.

.

.

.

.

.

-1

-2

-3

-4

-5

-6

-7

-8

-9

-10

-11

-12

-13

-14

-15

-3

- 4

-5

% 90

% 10

-6

-

.

-7

.

()

: -IV

-1

:

-
-
-

«Globalisation»

-

-2

(47)

.Managériale

:

⁴⁷- HECQUARD-THERON M. "La contractualisation des actions et des moyens publics d'intervention",
Revue actualité juridique -droit administratif, 20 juin 1993, pp.451-551.

"Managériale"

"Sélection naturelle"

."La théorie de l'agence"

.
()

()

:

:

«Dysfonctionnement»

.

.

:

.

.

.

.

.

—

"

"

"(48)

.

"

-

-

-

-

⁴⁸ Circulaire du 23/02/1989

.(49)

. -
.

”

”
.
.
.

50

.
.
.
.
.

:

⁴⁹ BAROUCH .G , CHAVAS .H. "Ou va la modernisation" 1993 paris P.347

⁵⁰ - أخبار التلفزة بتاريخ 2003/10/24، قرارات مجلس الوزراء بتاريخ 2003/10/23

-

-

-

.

.

.

.

:

-I

.51

» **-1hierarchies** «

()

.

⁵¹-LE MIEUX "La structuration du pouvoir dans les organisations universitaires"Revue Politique et Management Publics, Vol. 12, N° 2, 1994, P 136-149.

-2co archie» «

- 3

)52(

- 4«stratachie»

⁵²-UNDERUD H. "L'autorité de l'administration dans les anarchies organisées" Revue internationale de gestion des établissements d'enseignement supérieur, Vol. 4, N° 3, 1980, pp 269-289.

" MINTZBERG . "

-II CONFIGURATIONNEL

⁵³-BALDRIDJ J.V. "Power and conflit in the university, research in the sociology of complexe organization, Wiley, New-York, 1971

" MINTZBERG"

.(54)

- 1

«MINTZBERG» :

" "techno structure.

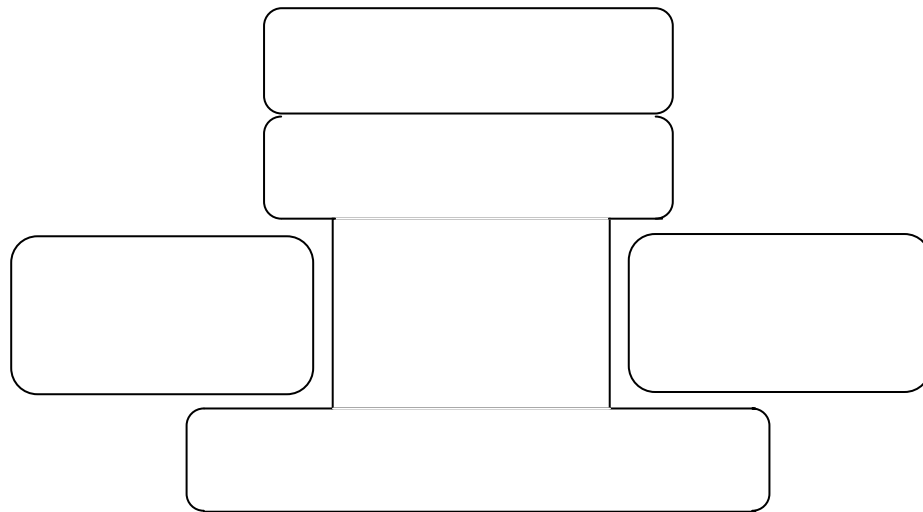

141

«MINTZBERG»

(3)

⁵⁴ -MINTZBERG.H. « Le management »édition d'organisation.Paris.1989.p.141

.

.

-2

»

MINTEZRERG

«

:

-

.

-

.

-

.

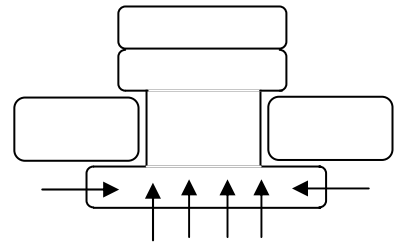
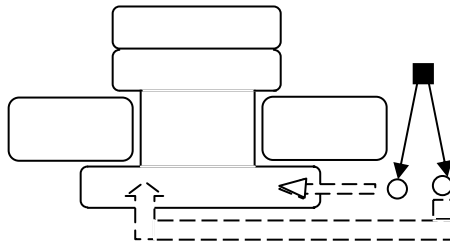
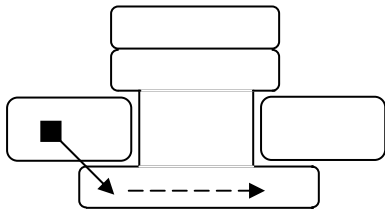
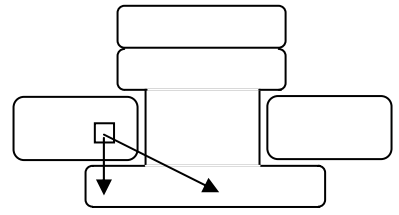
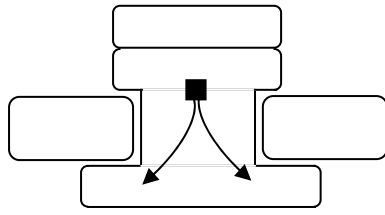
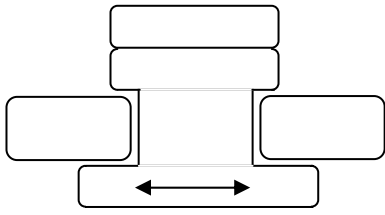

-

-

-

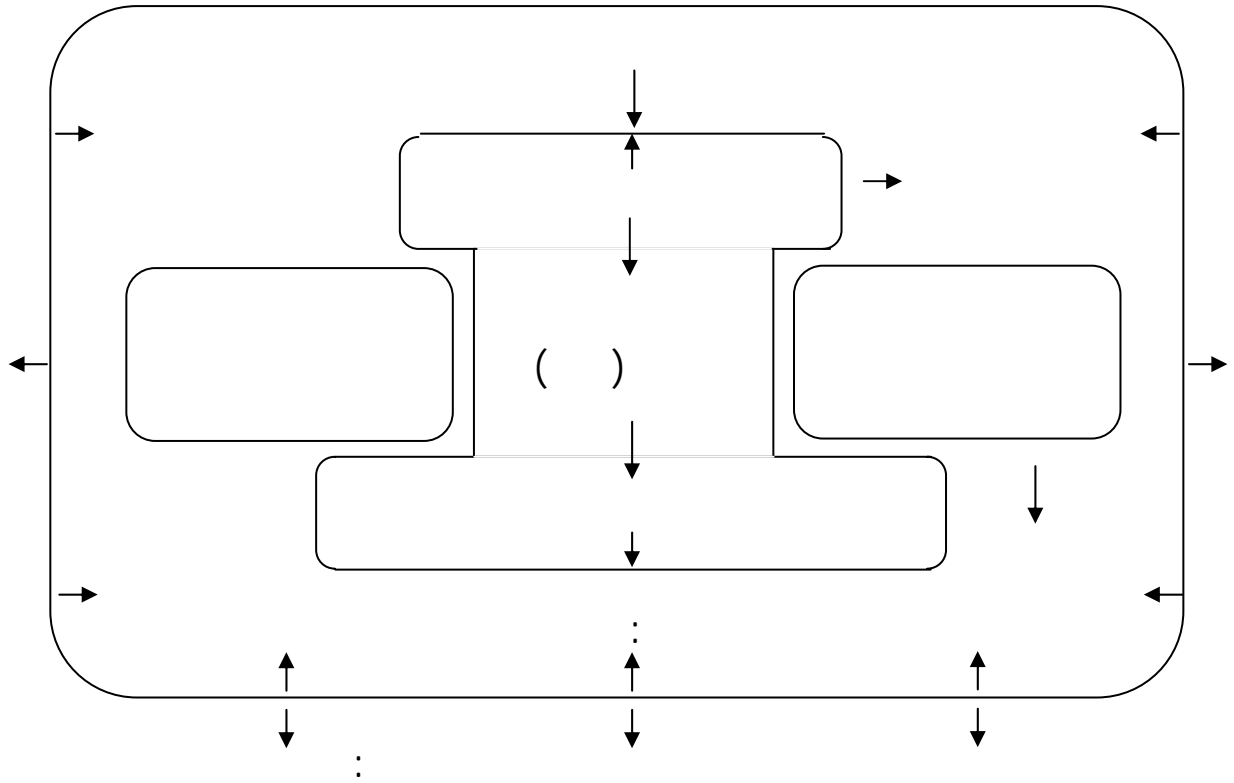

.170

(5) MINTZBERG

:

"entrepreneurial".()

"Divisionnalisée"

«mécaniste».

-

-

.

-

.

-

.

.

- 4

"MINTEZBERG"

:

entrepreneurial"

"mécaniste"

divisionnalisée

"

»

innovatrice

««misionnaire»»

politisée"

"

.

.

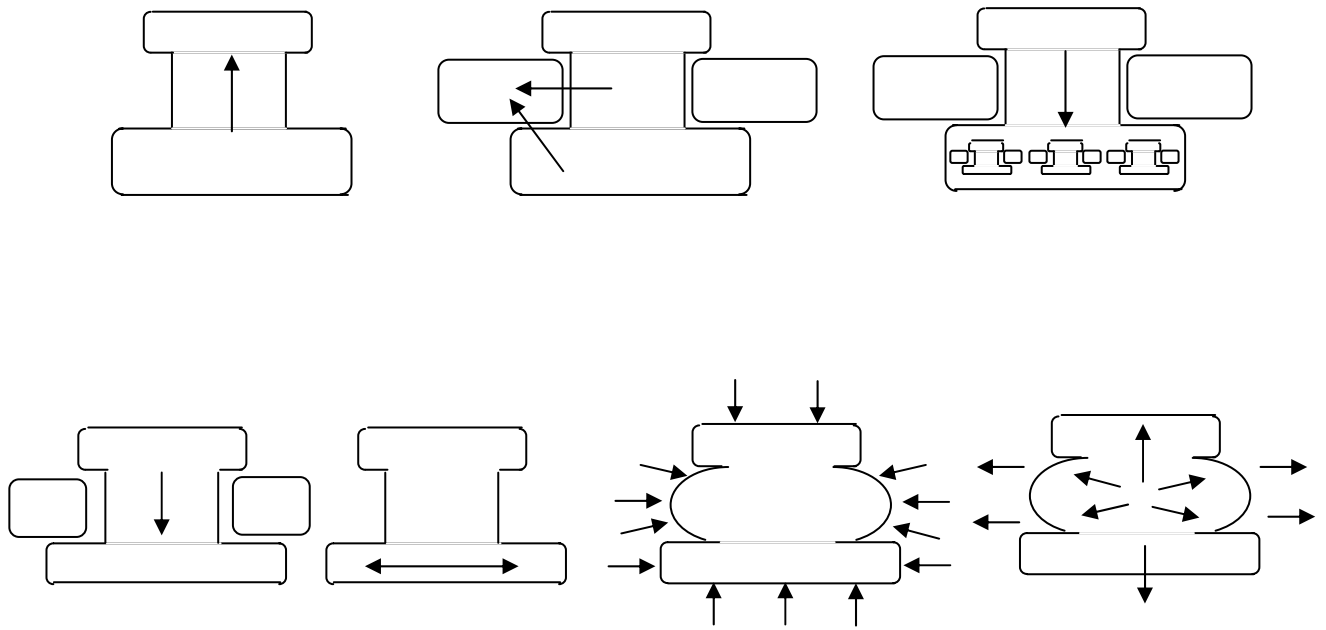

(3)

"MINTZBERG"

.

.

III

-

()

.

.

.

.

.()

121

(7)

MINTZRERG

-IV

:

:

.(...

)

-

.(...

)

-

.(...

)

-

:

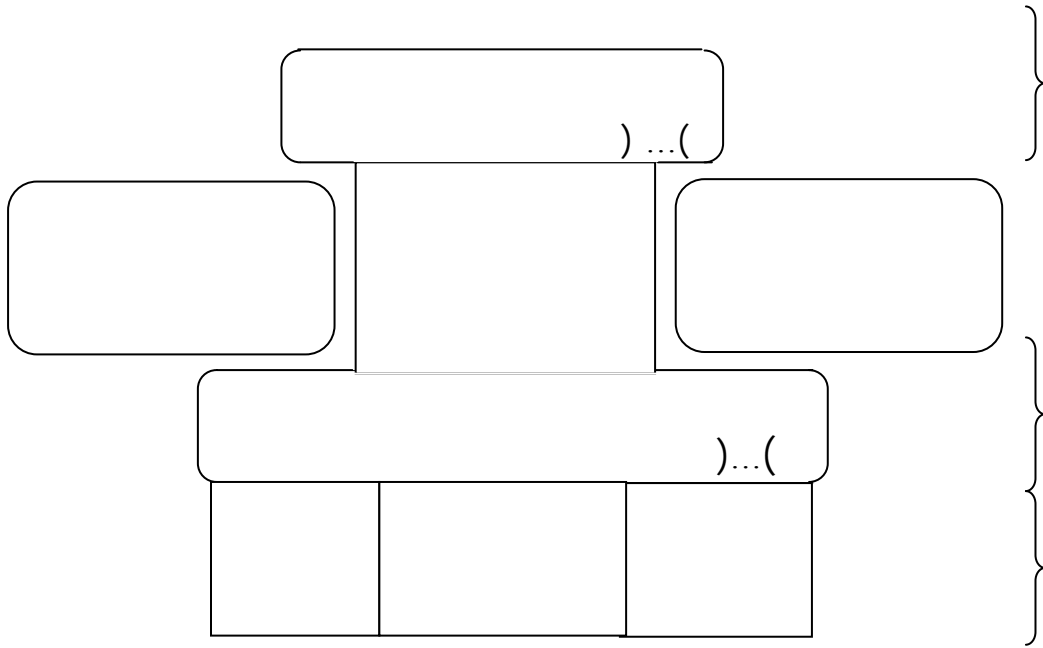

132

(8) MINTZREERG

-1

-2

)

(.....

-3

-4

)

(...

)

(...

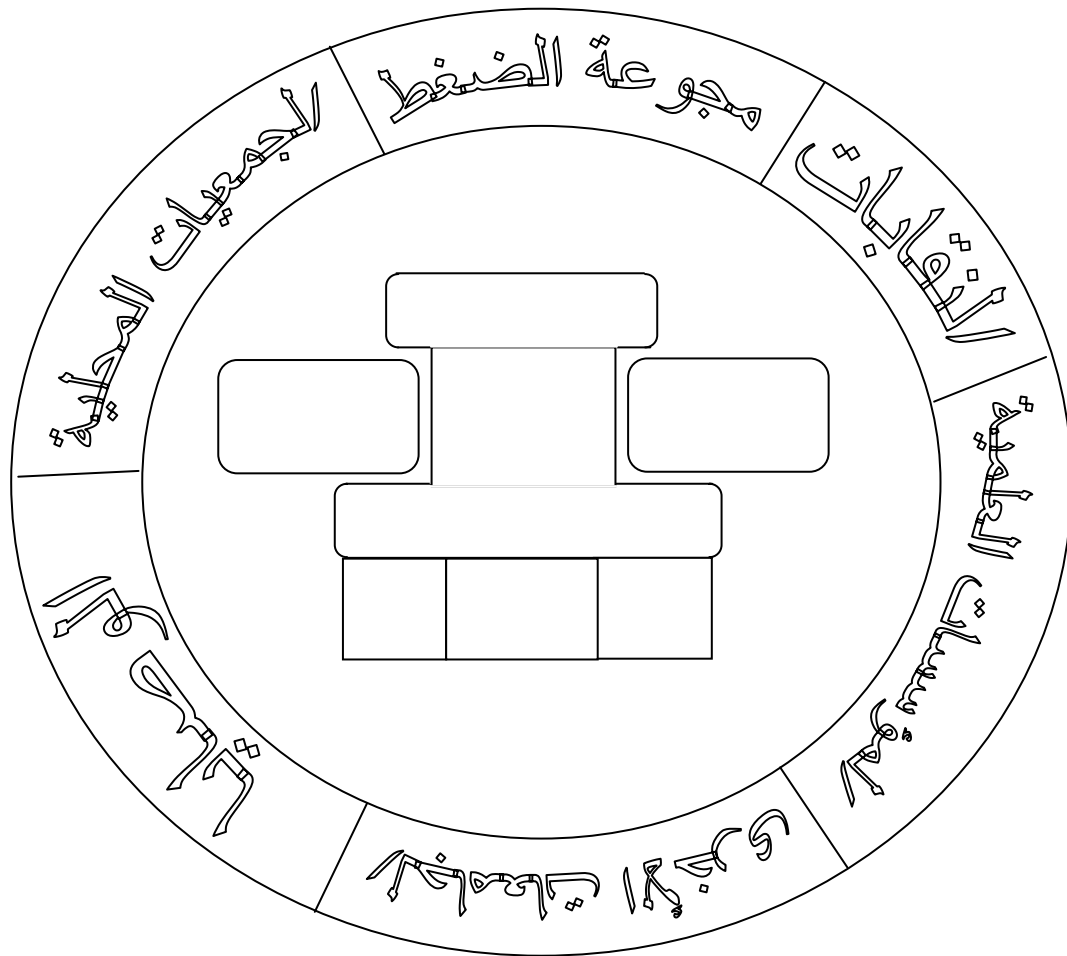

(9)

V -

⁵⁵ -SOURCE: BETRAND.D. « le profil organisationnel d'UQAM », Approche théorique et étude comparée, Presse Universitaire de Quebec.1987.

.

.

.

:

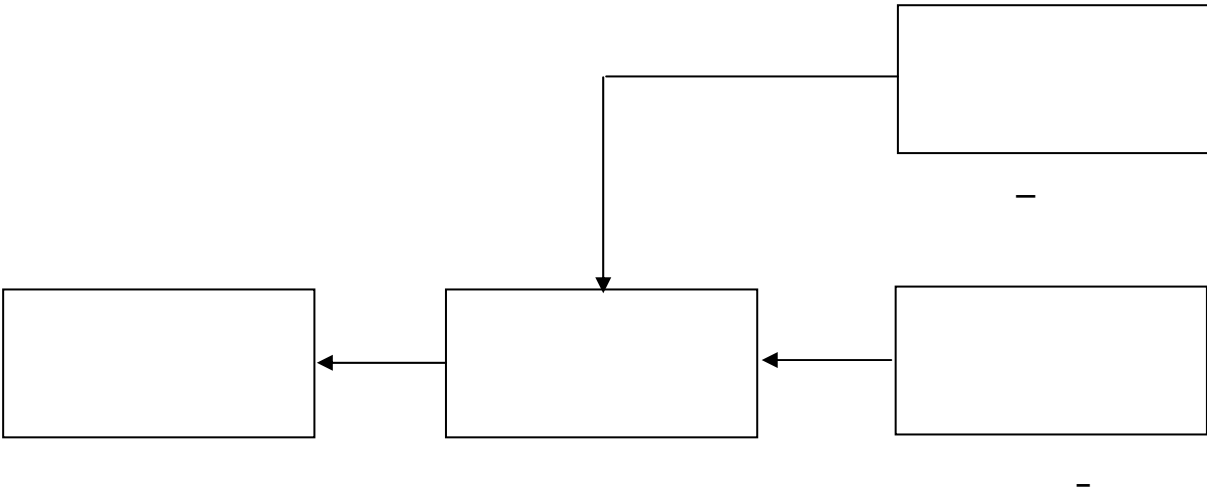

.

-

.

-

.

-

.

-

.

-

.

.

I

-

:

1

.

1971

:

.

-

-

.

.

-

2

:

.

-

-

.

()

.

.

:

.

-

-

.

-

.

-

.

-

.

-3

83-544 83-543

1983/09/24

.
. .
. .
. .

. 1968

. ()

56 .

57

"

"

1991

.
253-98

1998/08/17

.

1999/04/04

05-99

58

⁵⁶ - BOULORIS. J."Observation sur les structures universitaires", R.F.A.P. N° 14, 1980, PP. 14-26.
⁵⁷ - GAUSSEN. F. Journal "Le monde" du 22/05/1986.
⁵⁸ - Loi N° 84-52 du 26/01/1984.

)

(

.

-4

.

.

.

.

) 1978

1987 1983

(

30) % 60 % 10 %

(

59

1983

-

1990

-

:

-

-

-

-

:

1988

-

-

-

-

1968

FAURE

EDGAR

1984 SAVAY

1989

JOSPIN

1992

"

"

(

)

⁵⁹ - Rapport du Conseil National des Universités, Ministère de l'Education et Science, Mai 1990.P.11

60

:

.

.

.61

.

.

.

.

.(...

⁶⁰ - FRANCOISE. MANIT-FALLEA. "L'Europe des universités", Les éditions de la Documentation Française, Paris, 1992, PP. 96-100.

⁶¹ - FRANCOISE. EPINETTE. "L'enseignement supérieur en mutation", " , Les éditions de la Documentation Française, Paris, 1992.P.69

.()

.62

"

"

-

-

-

"

"

-

)

(

⁶² - DANIEL. MALLET, P. BALME, P. RICHARD, YVES. COTTERAU et JEAN-LOUIS. REFFET.
"Réglementation et management des universités françaises", BERGER-LAUVRULT, Paris, 2002,
PP. 345-361.

		2003	23	03-279	
-05					
:		99			-
				08	
		2727	70295		
1374	17616			100	1636
					63
				()
.					
	180	9725			
1150	28000		64		
					65

⁶⁴ - Contrat Quadriennal de développement, U. Valenciennes, Janvier, 1992.

⁶⁵ - Université NICE SOPHIA ANTIPOLIS en chiffres, 2001.

()

.

-

.

-

.

-

.66

()

⁶⁶ - L'Europe de l'université, P. 103,

09

-

67

1986

⁶⁷ - L'enseignement supérieur en mutation, P.81 .

1983

II

-

68

" "

" "

" 69

"

⁶⁸ - PHILIP. LUCAS. "Le financement de l'enseignement supérieur", Actes du colloque organisé par le Monde, Université de Paris IX DAUPHME 1989.

⁶⁹ - FREDERIC. GAUSSEN. "L'évaluation des établissements", problèmes politiques et sociaux, La Documentation française, Paris, 1988.P.29

-1

.

"

CNE

"

17

.70

.

.

.

.

()

.

.71

.

-2

⁷⁰ - F. LUCHAINE, F. MASSIT. "Rôle du comité N^{le} d'évaluation", CRE Action N° 96, 1991/4.

⁷¹ - A. STAROPLI. "Le CNE son rôle et son fonctionnement", R.I. de gestion des établissements d'enseignement supérieur, Londres, 1991.P.21

:

. -1
-2
-3
-4
-5
-6
-7
-8
-9
-10
-11
-12
()

()

"

»

.

.

.

-3

Crozier Michel ⁽⁷²⁾

:

: -1

.

: -2

.

: ... -3

.

⁷²- JACQUES DEJEAN : « L'évaluation de l'enseignement dans les université Françaises ». Rapport ; Février, 2002.

:

-

.

-

:

-

.

.

-

.

-

-

.

.

-

:

.

-

.

-

-

.

.

-

.

-

.

-

:

)

.

(....

)

(

(73)

:

.

:

"

"

.

(

)

(74)

⁷³ -Dominique ANTOINE «95 réponses » la GRH se fait par corps avec une connaissance éclairée des métiers. ACTU .02/03/2004.P.15.

⁷⁴ - C.P.U France « les personnels dans l université de 21 siècle » mission, métier, partage de responsabilité
Poitiers .20 ,21 Mars 2003.P.53

.

I

-

:

-1

(75)

:

-

✓

.

✓

.

✓

.

-

)

✓

.

⁷⁵- Intervention Michel KAPLN Université Paris I Sorbonne .2003.P.4

)

✓

(...

)

✓

...

.
(76)

—

✓

.

✓

.

✓

.

✓

2

:
(77)

—

✓

✓

⁷⁶ -ZETLAOUI Jouelle. (L université et ses métiers).Paris 1999.P59

⁷⁷ -MENDEL GERAR. (Changement et participation à l'université, modernisation administrative)
Presse universitaire.GRENOBLE .1997.P.98

✓

✓

✓

✓

✓

✓

✓

✓

:

3

-1-3

-

✓

/

✓

- (78)

✓

✓

✓

✓

-2 -3

✓

✓

✓

-3-3

✓

.(...)

✓

✓

✓

.
)

✓

(

✓

-4-3

-5-3

✓

✓

✓

✓

II

—

-1 ⁽⁷⁹⁾

-1-1

:

✓

✓

✓

✓

✓

⁷⁹ -MICHEL BORNANCIN. « G.R.H et enseignants -chercheurs- mission impossible

-2-1

· ...

:

.

· ...

:

.

-3-1

.

()

)

(...

.(...

-4-1

()

✓

✓

✓

✓

✓

✓

✓

✓

✓

(80)

.

.

.

.(81)

"

.

⁸⁰- MOTION Adoptée à l'unanimité par la C.P.U.en plénière du 14/03/2003. France .P.8

⁸¹ -BIRNARD DIZANBOURG. « Le parcours sans faute ». AMUE. 04/12/2003.P.10

.

.(82)

.

-

.

-

.

-

.

-

-

.(...)

.

-

.

-

.

-

.

-

.

-

)

(

.

-2

-1-2

⁸² -MOTION Adoptée à l'unanimité par le C.P.U. du 24/01/2002. AMUE France p.79.

.
-2-2

.
-3-2

.
-4-2
()

(...)

.
.

01

-
-
-
-
-

-
-
-

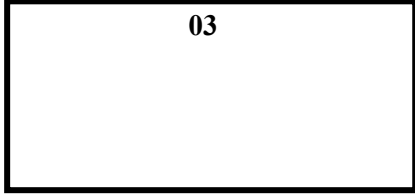

-
-
-
-
-
-

)

(

البعد الثقافي للمحيط والمنظمة و فن التدبير III-

-1

:

-1

83 .

⁸³- A. Lahlou (1986) "Les Valeurs Socioculturelles de l'entreprise Nord Africaine à l'épreuve de savoir-faire en gestion", Colloque International, Sétif, 26 -28 Mars 1986.P.5

-2

84

-3

-4

⁸⁴ - Jeffrey Pfeffer « organisation et théorie d'organisation » Buenos-Aires.1987 p.99.

-2

()

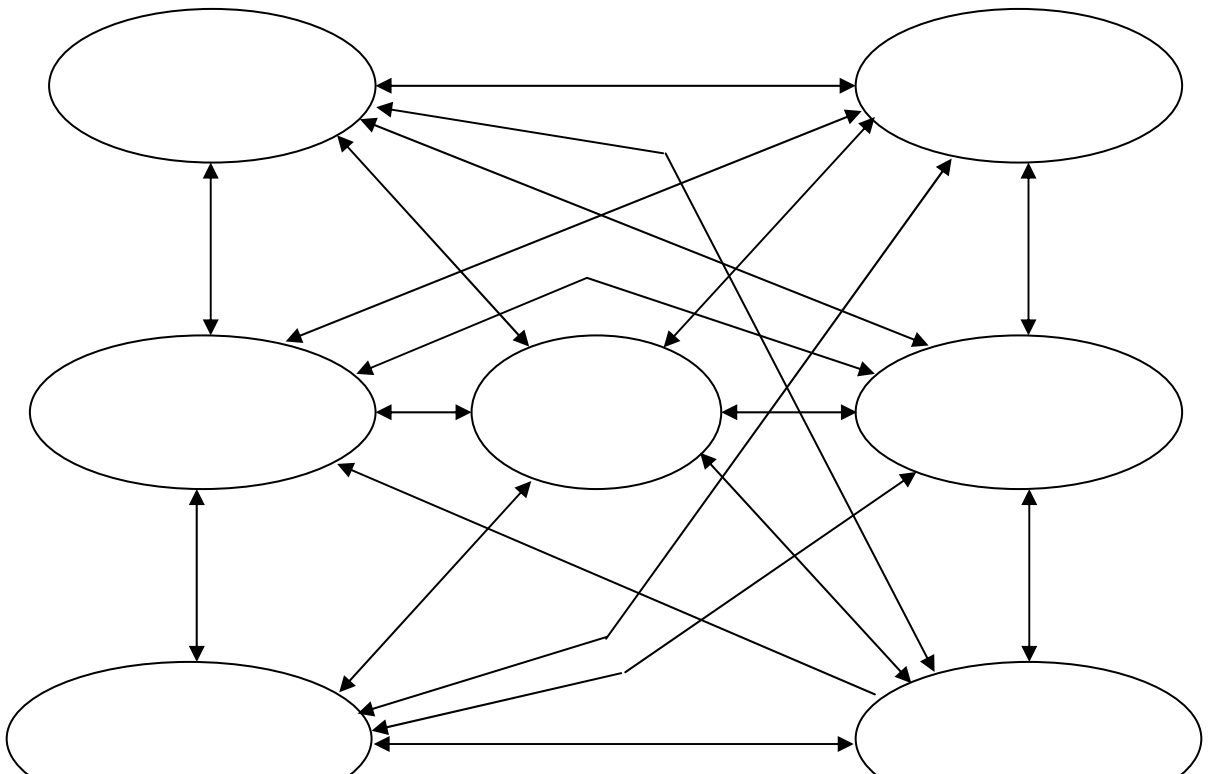

مرجع سابق

.(11) JEFFRER.P

85

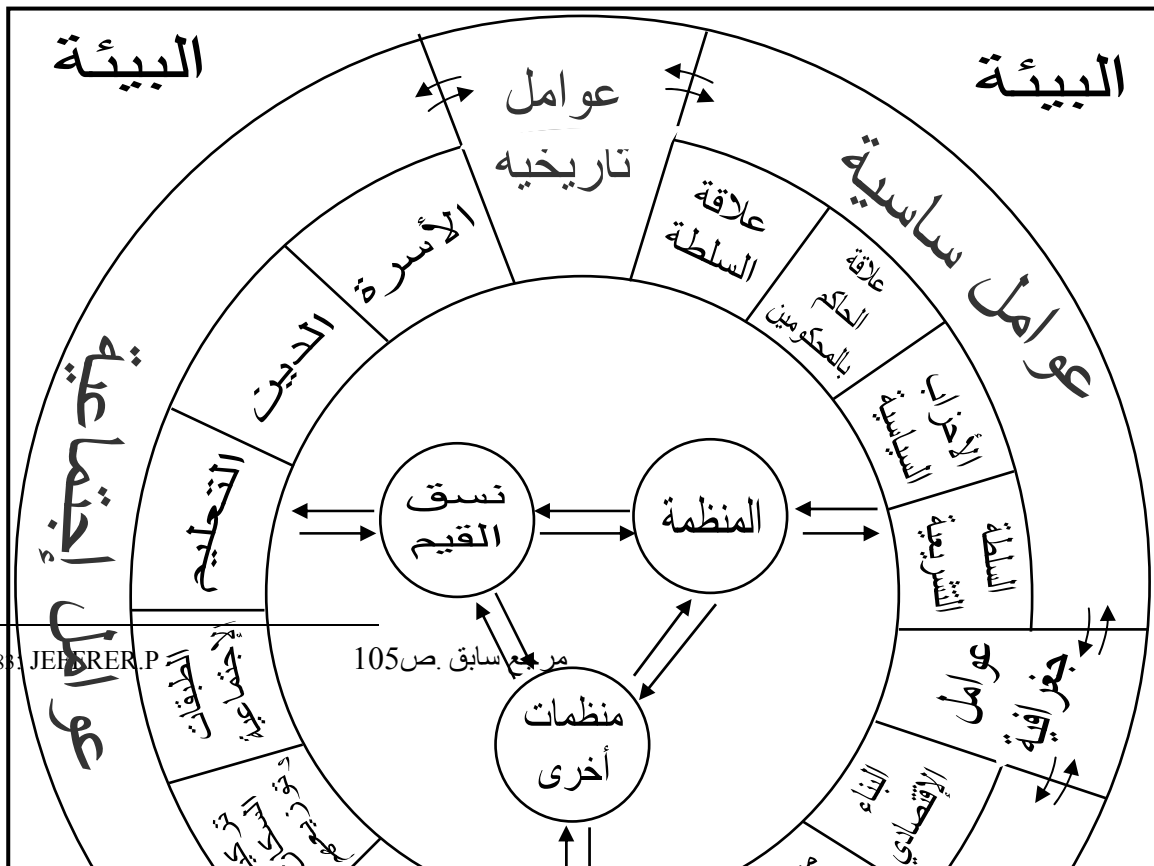

- Figure : D'IRIBARNE PH. "Formes nationales de régulation sociale et

(12) gestion des entreprises", C.I.
Sétif, 1986.P.8.

.

"

"

.

.

⁸⁶- PHILIPPE D'IRIBARNE "Formes Nationales de régulation Sociale et gestion des entreprises"
colloque international, Sétif, 28,29 mars 1986.P.10

.87

-1

" " " "

- 2

⁸⁷ - بوثلجة غياث، "القيم التقليدية ومتطلبات التنظيم الحديث"، ملتقى الرباط 13-16 نوفمبر 1991. ص.6.

88.

)

.(

.

:

:

-

.

:

:

.

.(..)

.

1990/08/15

90-21

:

-

.

-

.

-

.

:

I:

-

· ..

1984/07/07

84-17:

.

-

.

-

.

-

.

(89)

II:

-

.

⁸⁹ - Rapport du group de travail de la C.P.U française. Sur le Budget global des universités 2002.P.18.

.
.
.
.

-

-

-

-

.()

.

15 1+

30

.

(05)

189/89

) (05)
.(

)
(

.

)

(...

.

.

:

.

-

-

.

.

-

-

.

-

.

-

·
:(91)

-

·

-

·

-

·

·
(92)

⁹¹ - Group de travail animé par Claude LAUGENIE.RAPPORT à M le ministre de l'éducation juillet2001.p.p2-26

⁹²- Intervention de piéter de miejer ex président de l'université d'Amsterdam, CPU poitier20-21mars 2003

03 04.⁽⁹³⁾

.() -

. -

. -

. -

(....

III -:

:

✓

✓

✓

⁹³ -Rapport du groupe de travail de la CPU françaises sur le budget globale 2002.P.31



(94)

"(95)

.(96)

- 1

94_

.156 1995 -

- محيا زيتون "مستقبل التعليم في الوطن العربي في ظل إستراتيجية إعادة الهيكلة الرأس مالية". المجلة العربية 95 للتربية، العدد الأول جويلية 1997. ص 120

- بيتر ويليمس " تمويل التعليم من موارد غير حكومية " مستقبلات اليونسكو رقم 58 المجلد 16 العدد 2. 96 1986 ص 254

·
·

-2

·
·

-3

2000 1995 ·
 %75.39

⁽⁹⁷⁾% 12.37

:

· ()

-

-

·
:

%100 : -

·
%100 : -

: -

05/99

:(98)

1999/04/04

· -

· -

· -

· -

· -

· -

· -

· -

· -

: 2002

			% 98.02	-
% 0.82		% 0.57	% 0.59	-
59.3				%20 %
20.7			%	
		18.4%	24 %	
47.4	%		(99)	
86			:	% 523)
			(100)(88
30		% (101)	.	
89,5			%	(102)
50				%
:				
			2000	
61		%15		%
17	% (103)			
80	%			

⁹⁹- OCDE en chiffres simplement à l'observateur de l'OCDE, N° 164, Juin – juillet 1990

¹⁰⁰- 269 1998- - -

¹⁰¹ 1994 /14 -

¹⁰²507 1997 " " -

¹⁰³- compte financier 2000 – université de NICE

44 %

(104)

55 %17 %

(105)

2000 1990

90%75 %⁽¹⁰⁶⁾

,56,5 %86%

(107)

64 %

10 %47 %

3 %⁽¹⁰⁸⁾

.

¹⁰⁴ - L'Europe des universités paris 1992 p 105

¹⁰⁵ - « L'Europe des universités » Paris ; p, 105

¹⁰⁶ -piéter MEIJER. « Intervention au C.P.U Poitiers le 20-21 mars 2003 »

¹⁰⁷ - « L'Europe des universités » Paris ; p, 105

20

% 30 %

(109)

.

. IV

:

.

:



.

:



.

:



.

:



...

.

.

:

¹⁰⁹- 1999 -

:

-1

1992/11/14

414/92

.

:

.

-

.

-

.

-

.

-

)

-

.(..

.

-

:

.

-

.

-

.

-

1999/11/16

258/99

:

-

)

(

.

-

05

.

.

.

:

.

-

.

—

.

—

.

:

-الآفاق و الرهانات للجامعة!

"Williams et Fry (06) 1994 ⁽¹¹⁰⁾

:

-Diversification et Différentiation.

.

-

.

-

.

-

.

-

.

-

" " Van Ginkel " 1994

"(111)

.

" "

Gordon 1995 ⁽¹¹²⁾

:

.

-

.

-

¹¹⁰- Université de EXETER (1956) Rapport annuel 1994,1995.

¹¹¹- LAUREYS G. "Stratégie de gestion destinées à répondre aux exigences de l'enseignement supérieur",
Gestion de l'enseignement supérieur, Vol.4, N°1, p118.1994

¹¹²- نفس المرجع ص.121.

.

-

.

-

.

-

.

-

-

.

-

.

-

.

-

.

)

-

.(

-

.

.

-

-

.

.

" " Wright .1994

"

"(113)

" " Day " 1994

“Pseudo recherche”

"(114)

" hiérarchique "

()

" "

Sutherland⁽¹¹⁵⁾.

⁹⁰RAPORT Annuel 1994-1995 Université D'EXETER.

⁹¹MUSSELIN.CH. « L'état et les disciplines » .Revue politique et management public, Vol,12.n°2.1994 ;p,173

⁹²GUY GAUTERIN : « Missions des enseignants exerçant dans l'enseignement supérieur technologique

II

-

-1

(116)" "

“Tertiaire”

" - "

) - - - (

:

¹¹⁶- Kogan et Al. Rapport annuel université de EXETER 1994.p70.

. " " Boyer 1990 ⁽¹¹⁷⁾
 . :
 " " Berg Quitte 1992 ⁽¹¹⁸⁾
 () :
 . " " Sawbridje 1996 ⁽¹¹⁹⁾
 " "
)- - -(
 " " Neave 1996 ⁽¹²⁰⁾

¹¹⁷- Gestion de l'enseignement supérieur vol. 9 N°3 Octobre 1998.p.49.

¹¹⁸- Gestion de L'enseignement Superieur.

نفس المرجع ص 60، 53، 71

¹¹⁹- Gestion de L'enseignement Superieur.

¹²⁰- Gestion de L'enseignement Superieur.

Neave .

()

:

" "

Kandy

1996 ⁽¹²¹⁾

" "

Trow

1994 (122)

.

Burton Clark

1996 (123) «Innovante»:

.

-

.

-

.

-

.

-

.

- III

"

" (124)

1994

(125)

" " Eraut

(126)

: - -.

¹²²- Université d' Exter (1956) Rapport annuel 1994,1995.p.13

¹²³- Revue Gestion de l'enseignement supérieur.40 مرجع سابق ص

¹²⁴ ERIC ESPERET : « La prise en compte des nouvelles taches des enseignants chercheurs »AMUE 06/11/2001

¹²⁵ KOGEN et AL : « Rapport annuel de l'université d'Exeter »

¹²⁶ BERNARD ETLICHER « quelle GRH pour les enseignants chercheurs » Actu. 12/11/2001

()

" "

.

«Commodité»

"

.(127)

"

"

.

"

"

Williams et Fry

"

":

"(128)

¹⁰⁴- نفس المرجع السابق.
¹⁰⁵ - COL LOGUE. « Recruter et former des professionnels de l'enseignement supérieur dans le contexte Européen ».ACTU.30 ,31/01/2003.PARIS

"

.

"

"

.

" " Cahil) 129 1991 (

: ()

.() -

. : -

. -

" " . Buyer (130)

.

)

(

"

¹⁰⁶ - WILLIAM.G. «L'enseignement supérieur et le marché ».R.Gestion de l'enseignement supérieur ;Vol, 3.n°3. Novembre 1991

")Partington et Gordon131(" "

)

(

-1

(132) Gordan " "

-107- نفس المرجع السابق.

-108- نفس المرجع السابق.

¹⁰⁹- GEORGE GORDON. « Gestion de l'enseignement supérieur ». Vol, 9. n°3 ; Novembre 1997.

:(133)

1994

()

1993 ⁽¹³⁴⁾ Kugel " "

¹¹⁰ - RAPPOT ANNUEL. Université exeter.1994
¹¹¹ - نفس المرجع

1996 Burroughs-Lange " - "

:

.

-

-

.

-

.

-

-

.

-

:

-

.

✓

.

✓

✓

✓

✓

✓

.

-

"(135)

"

"(136)

" " Johnston

"

" " Mckeachie

"Survie

«

"

"

(137)

"

"(138)

(139)

¹³⁵- Colling 1994, Rapport Annuel Université EXETER .P2.

¹³⁶ - Williams et Fry 1994. Rapport Annuel Université EXETER p. 48

¹³⁷ - Martin et Ramsdam Rapport Annuel Université EXETER p 56.

¹³⁸- George Gordon. "Gestion de l'enseignement supérieur", Novembre 1997, Vol. 9, N°3, P 81.

¹³⁹- George Gordon, P. 81 نفس المرجع السابق

"

"(140)

.

.

.

"

"

.

.

.

.

.

()

)

(

.

" "

141% 4,2

(142)

-III

)

(

(143)

¹⁴¹ GEORGE GORDON.P.86

¹⁴²- Partington et Gordon 1996. نفس المرجع السابق

¹⁴³- UNESCO, 1994, ED-83 / WS / 101.

.(144)

.(145)

¹⁴⁴- MICHEL (DIR), 1998, "L'évaluations des performances pédagogiques des établissements universitaires", Paris, Documentation Françaises, P. 137.

¹⁴⁵- CHIRACHE, SYLVERE, "Université et l'entreprise", Documentations Françaises, 1990, p. 63.

•
•
(146)
•

•
(147)
•

¹⁴⁶- نفس المرجع السابق ص 71.

¹⁴⁷- OCDE, "La notion de productivité dans l'établissement d'enseignement supérieur", Rapport de la conférence de l'université de Québec, 1988.P.19.

(148)

(149)

:

-

.

-

.

-

.

-

)

(

-

.

¹⁴⁸- KAURNHAUSER, ALEKSANDRA, "La collaboration entre les universités pour la recherche scientifique et le transfert des informations", 1984, P. 27-34.
¹⁴⁹- نفس المرجع السابق ص 42 -

.

(152)

(153)

.

:

)

-3

(

(154)

(155)

.

.

.

-5

- 1

.

-2

.

- 3

.

- 4

.

(156)

)

-

(

¹⁵⁶- OCDE, "Industrie et université", 1984, Paris, P. 70.

()

.

.

/

.

.

()

.

.

.

.(....)

,

.()

.

()

)

. (

()

()

.

99/05

1971

:

(.....)

.

.

)
(.....)

.

.

-

.

-

.

-

.(...)

-

.

-

()

-

.

.

)

(

(

)

.

.



:

"

":

. (1

1998-

-

1997 " " : . (2

" " : (3

1998

" " : (4

1986- 2 16 58

" " : (5

1995 - -

" : (6

1995 - - "

.31. .1985 . " " (7

" " : . (8

1999 - -

13 " " : (9

. 1991/11/14

" " : (10

4.3.2 .

1992

.1992. (11

14 (12

.1994

2000 5-4 (13

. 1984/07/07 84/17 (14

. 1990/08/15 90/21 (15

	1999/04/04	99/05 :	(16
.			
.	.1983/09/24:	83/544 83/543	(17
.			
.	1989/11/07	89/189	(18
.			
.	1992/11/14	92/414:	(19
.			
.		98/253 :	(20
.			
.	2003/08/23	03/253 :	(21
.			
.	.2001		(22
.	. 2001 "	"	(23
.	2003/05/23	" :	(24
.		2003/10/24	(25
.	.2003/10/23		

:

- 1) A. LAHLOU : « Les valeurs socioculturelles de l'entreprise nord africain à l'épreuve de savoir-faire en gestion ». Colloque international, Sétif, 26-28 Mars, 1986.
- 2) A. STAROPLI : « Le CNE, son rôle et son fonctionnement ». R. internationale de gestion des établissements d'enseignement supérieur, Londres, 1991.
- 3) AHGREN-LANGE : « Stratégie pour la planification universitaire – Comment répondre aux besoins des nouvelles clientèles ». R. de la gestion de l'enseignement supérieur, Vol. 4, N° 1, 1992.
- 4) BALDRIDGE J. V. : « Power and conflict in the university, Research in sociology of complex organization ». Wiley, New York, 1971.

- 5) BAROUCH G. & CHAVAS H. : « Où va la modernisation ». Paris, 1993.
- 6) BAUMOL W. : « Contestable markets and the theory of industry structure ». Harcourt, Brace, Javanovitch, New York, 1982.
- 7) BELBERCHE.M : « Université mise en régime ». Le monde du 31 mars 1994.
- 8) BERNARD DIZAMBOURG : « Le parcours sans faute ». AMUE 04/12/2003.
- 9) BERNARD ETLICHER : « Quelle gestion des ressources humaines pour les enseignants chercheurs ». ACTU, 12/11/2001.
- 10) BERNARD J. : « Economie publique ». Economica, Paris, 1986.
- 11) BERTRAND D. « Le profil organisationnel de U. Q. A. M. approche théorique et étude comparée». Presses universitaires Québec, 1987.
- 12) BIENYAME : « L'application de la théorie des organisations à l'université ». R. économique N° 2, 1976.
- 13) BOULORIS J. : « Observations sur les structures universitaires». R. française de l'administration publique, N° 4, 1980.
- 14) CHIRACHE & SILVER : « Université et l'entreprise ». Documentation française, 1990.
- 15) CLAUDE LAUGENIE : « Rapport du groupe de travail rendu à Monsieur le Ministre de l'éducation ». France, juillet 2001.
- 16) COASE R. H.: « The problem of social cost ». Journal of law and economics, N° 3, 1960.
- 17) COHEN M. & MARCH J. G. : « Leadership end ambiguity». The American college presidency, McGraw-Hill, New York, 1974.
- 18) COLLOQUE : « Recruter et former des professionnels dans l'enseignement supérieur dans le contexte européen ». ACTU 30 et 31/01/2003, Paris.
- 19) COMPTE financier 2002, université de NICE.
- 20) CONTRAT quadriennal de développement de l'université de Valenciennes, Janvier 1992.
- 21) CPU française : « Les personnels dans les universités de 21 siècle, missions, métiers et partage de responsabilité ». Poitiers, 20 et 21 mars 2003.
- 22) CROZIER M. & FREIDBERG E. : « L'acteur et système ». Seuil, Paris, 1977.
- 23) CROZIER M. : « Etat modeste, Etat moderne ». Fayard, Paris, 1987.
- 24) CROZIER M. : « Le phénomène bureaucratique ». Seuil, Paris, 1984.
- 25) DANIEL MARLET & P. BALM & P. RICHARD & YVES COTTEREAU & JEAN-LOUIS REFFET : « Réglementation et management des universités françaises ». GERGER-LAUVRAULT, Paris, 2002.

- 26) DOMINIQUE ANTOINE : « 95 réponses, la GRH se fait par corps avec une connaissance éclairée des métiers ». ACTU, 02/03/2004.
- 27) DRUCKER P. : « Au-delà de capitalisme – la métamorphose de cette fin de siècle ». DANOD-Paris, 1993.
- 28) ERIC ESPERET : « La prise en compte du nouvelles taches des enseignants chercheurs ». AMUE, 06/11/2001.
- 29) F. LAUCHAINE & F. MASSIT : « Rôle du comité national d'évaluation ». CRE Action, N° 96, 1991/4.
- 30) FRANCOISE EPINETTE : « L'enseignement supérieur en mutation ». Les éditions de la documentation française, Paris, 1992.
- 31) FRANCOISE MANIT-FALIA : « L'Europe des universités ». Les éditions de la documentation française, Paris, 1992.
- 32) FREDERIC GAUSSEN : « L'évaluation des établissements, problèmes politiques et sociaux ». La documentation française, Paris, 1988.
- 33) FREIDBERG E. & MUSSELIN CH. : « L'état aux universités ». Economica, 1993.
- 34) GAUSSIN F. Journal le Monde du 25/05/1986.
- 35) GAY GAUTERIN : « Mission des enseignants exerçant dans l'enseignement supérieur technologique ». Rapport du juillet 2001.
- 36) GEAN WOELING : « Extrait de réflexion sur le renouveau du service public ».
- 37) GEORGE GORDON : « Gestion de l'enseignement supérieur » Vol. 9, N° 3, novembre 1997.
- 38) GOODMAN P. : « The community of scholars ». Random house, New York, 1962.
- 39) GREFFE X. : « Analyse de la bureaucratie ». Economica, Paris, 1986.
- 40) GREFFE X. : « Economie des politiques publiques ». Dalouz, Paris, 1994.
- 41) GREFFE X. : « Le coût social ». Encyclopédie universelle, Paris, 1993.
- 42) GRVOT P. : « Economie de l'éducation ». Economica, Paris 1993.
- 43) HARDY C. & LANGLEY A. & MINTZBERG H. & ROSE T. : « strategy formation in the university setting ». University Press, New York, 1984.
- 44) HAYEK F. A. : « The law, legislation end liberty ». Vol. 2, London, 1976.
- 45) HAYEK F. A. : « Droit, législation et liberté ». Tome 2, Presses universitaires de France, 1981.
- 46) HECQUARD-THERON M. : « La contractualisation des actions et des moyens publiques d'intervention ». R. actualités juridiques – Droit administratif, 20 juin 1993.
- 47) JEFFER PIEFFER : « Organisation et théorie d'organisation ». Buenos-Aires ; 1987.

- 48) KAURNHAUSER & ALEKSANDRA : « La collaboration entre les universités pour la recherche scientifique et le transfert des informations ». 1984.
- 49) KOGAN ET AL : « Rapport annuel université d'Exeter ».Londres ; 1994.
- 50) L'EUROPE DES UNIVERSITES, Paris, 1992.
- 51) LA REVUE Française de l'administration publique. 1982.
- 52) LAUREYS.G : « Stratégie de la gestion destinée à répondre aux exigences de l'enseignement supérieur ».R. de l'enseignement supérieur ; Vol 4, n° 1, 1994.
- 53) LAWRENCE, LORSCH : « Adapter les structures de l'entreprise ». Edition d'organisation, 1973.
- 54) LE DUFER R. & PAPILLON J. C. : « Gestion publique ». Vuibert, Paris 1988.
- 55) LE MIEUX : « La structuration du pouvoir dans les organisations universitaires». R. politique et management public, Vol. 12, N° 2, 1994.
- 56) LEGENDRE : « Histoire de l'administration ». P.U.F. 1968.
- 57) LES CONCOURS de recrutements des fonctionnaires, DSER, AMUE, 21/11/2003.
- 58) LINDBLOM C. E. : « The science of modelling through public administration ». Review, Vol. 19, N° 2.
- 59) LOIS N° 84/52 du 26/01/1984 portant la loi sur l'orientation des universités françaises.
- 60) M.E.S.R.S. : « Guide des procédures de gestion budgétaire et comptable ». Direction de l'administration des moyens, 05/11/2000.
- 61) MARTINET A. C. : « Diagnostic stratégique ». Edition Vuibert entreprise, Paris 1988.
- 62) MARTINET : « Les fondements de la stratégie ». Revue française de gestion, 1988.
- 63) MENDEL GERARD : « Changement et participation à l'université, modernisation administrative ». Presses universitaires, Grenoble, 1997.
- 64) MICHEL (DIR) : « L'évaluation des performances pédagogiques des établissements universitaires ». Documentation française, Paris, 1998.
- 65) MICHEL BORNACIN : « GRH et enseignants chercheurs, mission impossible ». ACTU – CPU du 09/06/2000.
- 66) MICHEL KALPIN : « Intervention à l'université de Paris I », septembre 2003.
- 67) MICHELLE ROKARD : Circulaire du 23/02/1989.
- 68) MIHOUBI : « Cours sur le management ». E.N.A. Alger.
- 69) MINTZBERG H. : « Le management ». Edition d'organisation, Paris, 1989.

- 70) MOTION adoptée à l'unanimité par la CPU en plénière du 14/03/2003, France.
- 71) MOTION adoptée à l'unanimité par la CPU en plénière du 24/01/2002, AMUE, France.
- 72) MUSSELIN CH. : « L'état et les disciplines ». Revue politique et management public, Vol. 12, N° 2 juin 1994.
- 73) NICOLLE : « Rapport rédigé lors de la conférence des présidents des universités françaises ». Octobre 1992.
- 74) OCDE EN CHIFFRE : « Simplement à l'observateur de l'OCDE ». N° 164, juin-juillet 1990.
- 75) OCDE : « Industrie et université ». Paris, 1994.
- 76) OCDE : « La notion de la productivité dans l'établissement de l'enseignement supérieur ». Rapport de la conférence de l'université du Québec, 1988.
- 77) PADIOLEAUT : « L'état au concret ». Presses universitaires de France, Sociologie, Paris.
- 78) PETER DE MIEJER : « Intervention au CPU ». Poitiers, 20-21 mars 2003.
- 79) PHILIP D'IRIBANE : « Formes nationales de régularisation sociales et gestion des entreprises ». Colloque international ; Sétif, 26-28 Mars, 1986.
- 80) PHILIP LUCAS : « Financement de l'enseignement supérieur ». Actes du colloque organisé par le Monde, Université de Paris IX DAUPHINE, 1989.
- 81) RAPPORT de conseil national des universités, Ministère de l'éducation et science, Espagne, mai 1990.
- 82) RAPPORT du groupe de travail de la CPU française sur le budget global des universités 2002.
- 83) REVUE : « Gestion de l'enseignement supérieur ». Vol 9, n° 3, Oct. 1988.
- 84) ROJOT, BERGMANN : « Comportement et organisation ». Vuibert gestion, Paris, 1989.
- 85) SCHNEK & PETER : « La coopération entre l'université et l'industrie ». R. internationale de gestion des établissements universitaires, 1994.
- 86) SERGE ALECIEN, DOMINIQUE FOUCHER : « Guide de management dans le service public ». Les éditions d'organisations ; 1994.
- 87) UNDERUD H. : « L'autorité de l'administration dans les anarchies organisées ». R. internationale de gestion des établissements d'enseignement supérieur, Vol. 4, N° 3, 1980.
- 88) UNESCO. 1994, Edition 83/WS/101.
- 89) UNIVERSITE de NICE SOPHI-ANTIPOLIS en chiffres, 2001.

- 90) VIVIER.J : « L'évaluation des politique et des actions publiques ». La documentation française ; 1989.
- 91) WEBER E. : « Economie et société planifies ». Paris, 1971.
- 92) WILLIAM. G. : « L'enseignement supérieur et le marché ». R. Gestion de l'enseignement supérieur, Vol. 3, n N° 3, novembre 1991.
- 93) WILLIAMSON O. E.: « Market and hierarchy, analysis of implication ». The Free Press, New York, 1975.
- 94) ZETLAOUI JOUELLE : « L'université et ses métiers ». Paris, 1999.

- -

:

" " -1

" " -2

" " -3

- -

- -

:

-1

-2

" "

-3

-4

-5

-6

" "

-7

- -

:

2002			-1
2000	"	"	-2
2000	"	"	-3

